

N. 3

MODULI PER RICHIESTE D'OFFERTA - INQUIRY FORMS ANGEBOTSANFRAGEFORMULAR FICHE TECHNIQUE POUR DEMANDES DE PRIX

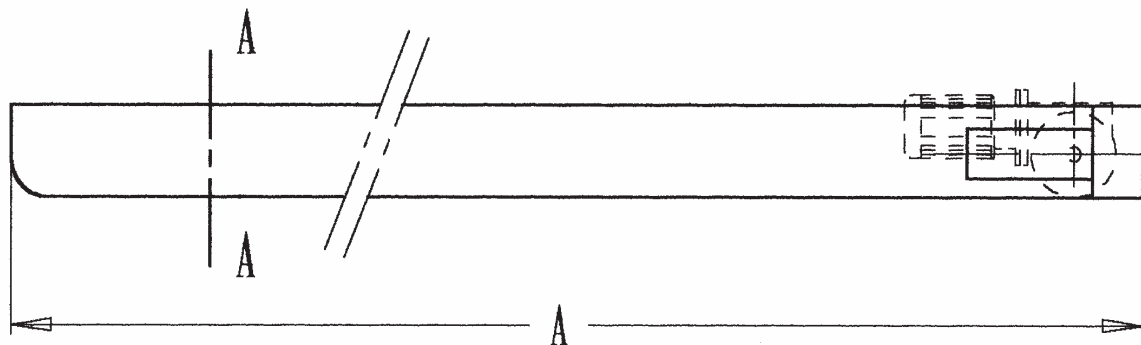

SEZ. A-A

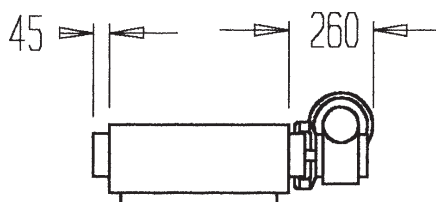
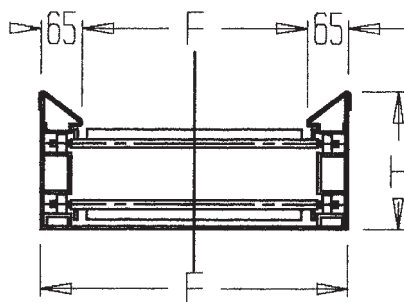

	H	S	N	ALTEZZA FACCHINI PORTERS HEIGHT MITNEHMER HÖHE HAUTEUR ENTRAÎNEURS	PASSO CATENA CHAIN PITCH BANDTEILUNG PAS CHAÎNE
<input type="checkbox"/>	120	110	135	25	31.75
<input type="checkbox"/>	150	110	135	25	31.75
<input type="checkbox"/>	170	110	135	25	31.75
<input type="checkbox"/>	130	125	150	25	38
<input type="checkbox"/>	150	125	150	25	38.1
<input type="checkbox"/>	180	160	190	30	50
<input type="checkbox"/>	200	160	190	30	50

	H	S	N	ALTEZZA FACCHINI PORTERS HEIGHT MITNEHMER HÖHE HAUTEUR ENTRAÎNEURS	PASSO CATENA CHAIN PITCH BANDTEILUNG PAS CHAÎNE
<input type="checkbox"/>	220	160	190	30	50
<input type="checkbox"/>	240	180	210	50	50
<input type="checkbox"/>	272	245	245	50	75
<input type="checkbox"/>	295	255	255	60	75
<input type="checkbox"/>	320	270	270	75	75
<input type="checkbox"/>	345	305	305	60	100
<input type="checkbox"/>	370	320	320	75	100

A =	LUNGHEZZA TOTALE • TOTAL LENGHT GESAMTLÄNGE • LONGUEUR TOTALE	-----
B =	LUNGHEZZA UTILE • USABLE LENGHT NUTZ LÄNGE • LONGUEUR UTILE	-----
E =	LARGHEZZA CASSONE • CASING WIDTH AUSSENBREITE • LARGEUR CAISSON	-----
F =	LARGHEZZA UTILE • USABLE WIDTH NUTZBREITE • LARGEUR UTILE	-----
H =	ALTEZZA CASSONE • CASING HEIGHT KASTENHÖHE • HAUTEUR CAISSON	-----

MOTORIDUTTORE A SINISTRA GEAR MOTOR ON LEFT SIDE GETRIEBEMOTORANORDNUNG LINKS MOTORÉDUCTEUR À GAUCHE	<input type="checkbox"/>
MOTORIDUTTORE A DESTRA GEAR MOTOR ON RIGHT SIDE GETRIEBEMOTORANORDNUNG RECHTS MOTORÉDUCTEUR À DROITE	<input type="checkbox"/>
POTENZA MOTORE • MOTOR POWER MOTORLEISTUNG • PUISSANCE MOTEUR • KM ----- • HP ----- • -----	
TENSIONE • VOLTAGE • SPANNUNG • TENSION • V ----- • HZ ----- • -----	
TIPO A TAPPETO HINGED BELT TYPE GLIEDERBAND TYPE À TAPIS	<input type="checkbox"/>
TAPPETO FORATO PUNCHED HINGED BELT GELOCHTE GLIEDER TAPIS PERCÉ	<input type="checkbox"/>
TAPPETO NON FORATO NOT PUNCHED HINGED BELT NICHT GELOCHTE GLIEDER TAPIS NON PERCÉ	<input type="checkbox"/>
TIPO DRAGANTE DRAG-CHAIN KRATZBAND TYPE À RACLETTES	<input type="checkbox"/>
VASCA RECUPERO REFRIGERANTE COOLANT TANK • KÜHLMITTELBEHÄLTER <input type="checkbox"/> SI / YES <input type="checkbox"/> NO BAC POUR LIQUIDE D'ARROSAGE L1=----- L2=----- L3=----- L4=-----	
POMPA PUMP PUMPE POMPE: <input type="checkbox"/> SI / YES <input type="checkbox"/> NO Lt/1'----- Bar----- HP-----	

TRATTAMENTO ANTIRUGGINE ANTI-RUST TREATMENT ROSTSCHUTZ TRAITEMENT ANTIROUILLE	SI YES YA OUI	NO NO NO NON
VERNICIATURA PAINTING LACKIERUNG VERNISSAGE	SI YES YA OUI	NO NO NO NON
COLORE COLOR FARBE COULEUR	SI YES YA OUI	NO NO NO NON
MOTORIDUTTORE CON FRIZIONE GEAR MOTOR WITH TORQUE LIMITER WELLENSTILLSTANDSMELDER MOTORÉDUCTEUR AVEC FRICTION	SI YES YA OUI	NO NO NO NON
RILEVATORE ALBERO FERMO OVERLOAD SHAFT SENSOR OHNE SCHALKASTEN DÉTECTEUR D'ARBRE ARRÊTE	SI YES YA OUI	NO NO NO NON
IMPIANTO ELETTRICO CON SOLO INVERTITORE CONTROL PANEL WITH REVERSING SWITCH ONLY SCHALKASTEN NUR MIT DREHRICHTUNGSWECHSLER INSTALLATION ÉLECTRIQUE AVEC INVERSEUR	SI YES YA OUI	NO NO NO NON
IMPIANTO ELETTRICO CON TELERUTTORI, TERMICA E PULSANTIERA CONTROL PANEL WITH MAGNETIC CONTACTORS, THERMAL SWITCH AND PUSH-BUTTON STRIP SCHALKASTEN MIT FERNSCHALTER, THERMOSCHUTZ UND SCHALTER INSTALLATION ÉLECTRIQUE AVEC TÉLÉRUPTEURS, THERMIQUE ET TABLEAU À POUSSOIRS	SI YES YA OUI	NO NO NO NON

QUANTITÀ LIQUIDO REFRIGERANTE Lt/1' AMOUNT OF COOLANT Lt/1' KÜHLMITTELFÜSSIGKEITSMENGE Lt/1' DÉBIT LIQUIDE D'ARROSAGE Lt/1'	-----
QUANTITÀ TRUCIOLI DA EVACUARE dm ³ /1' QUANTITY OF CHIPS TO BE REMOVED dm ³ /1' ZU TRANSPORTIERENDE SPÄNEMENGE dm ³ /1' QUANTITÉ DE COPEAUX À ÉVACUER dm ³ /1'	-----
TIPOLOGIA DEL TRUCIOLO CHIP TYPE SPÄNE TYP TYPE DE COPEAUX	-----
MATERIALE DA EVACUARE MATERIAL TO BE REMOVED ZU TRANSPORTIERENDES MATERIAL MATERIEL À ÉVACUER	-----